

Staubfilterelement 160 NK

Ø 160 mm, Typ 852 054, 984 mm lang

1. Kurzdarstellung

Das konische MAHLE Staubfilterelement 852 054 zeichnet sich durch optimales Strömungsverhalten sowie hervorragende Abreinigungseigenschaften, selbst bei schwierigen Stäuben, aus. Die hochwertigen und vielfältigen Filtermedien sowie langjährige Erfahrungen im Bereich der Entstaubung machen MAHLE zu einem zuverlässigen Partner für eine Vielzahl von Anwendungen. In Kombination mit der MAHLE Abreinigungseinheit VAE (Druckstossabreinigung mittels Multijetdüse) bietet dieses Element selbst unter anspruchvollsten Bedingungen eine zuverlässige Lösung.

Wesentliche Merkmale

- hohe Volumenströme
- optimale Strömungsverhältnisse
- sehr gutes Abreinigungsverhalten
- Weltweiter Vertrieb



2. Technische Daten

Material

Zarge:	Stahl vzk (Standard) oder Edelstahl V4A
Endscheiben:	Stahl vzk (Standard) oder Edelstahl V4A
Dichtung:	selbstklebende Nadelfilzdichtung
Filterwerkstoffe:	Ti 07 - elektrisch leitfähiges Polyestervlies mit PTFE-Membran
	Ti 08 - elektrisch leitfähiges Polyestervlies
	Ti 15 - Polyestervlies
	Ti 19 - PP-Meltblown Mikrofaser mit Stützvlies
	Ti 56 - Polyestervlies mit PTFE-Membran

Abreinigung

Düse:	Multijetdüse G 3/4
Abreinigungsdruck:	4 -6 bar (max. 7 bar)
Differenzdruck:	max. 18 mbar
Druckluftverbrauch je Abreinigungspuls:	23 l (i.N.)
Volumen des Druckluftbehälters:	ca. 5 l je Element

Technische Änderungen vorbehalten!

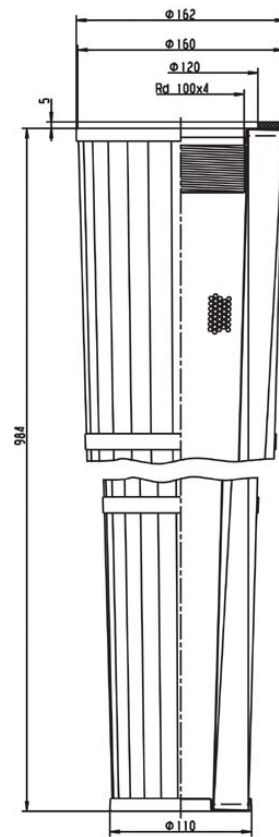

3. Bestellnummern

Bestellnummer	Typenbezeichnung	Filterwerkstoff	Filterfläche [m²]	max. Vol.-strom** [m³/h]	max. Betriebs-temp. [°C]	elektr. leitfähig	Bemerkung
70328072	852 054 Ti 07-2.5	Ti 07	2,5	350	120	ja	für explosionsfähige Stäube, sehr hoher Abscheidegrad
70328077	852 054 Ti 07-2.5 V4A*				130		für explosionsfähige Stäube, sehr hoher Abscheidegrad, FDA-Anwendungen
70328083	852 054 Ti 08-3.5	Ti 08	120		für explosionsfähige Stäube		
70328088	852 054 Ti 08-3.5 V4A*		130		für explosionsfähige Stäube, FDA-Anwendungen		
70317049	852 054 Ti 15-3.5	Ti 15	3,5		120	nein	hohe chemische Beständigkeit, hohe Stabilität
70317050	852 054 Ti 15-3.5 V4A*				130		hohe chemische Beständigkeit, hohe Stabilität
70328092	852 054 Ti 19-2.5	Ti 19	2,5		90		hoher Abscheidegrad spez. bei Feinstäuben
70328094	852 054 Ti 56-2.5	Ti 56	2,5		120		hoher Abscheidegrad, für Feinstäube
70328096	852 054 Ti 56-2.5 V4A*			130			

* Ausführung in Edelstahl V4A

** Abweichungen von diesen Werten sind bedingt durch Staubart und Gaszusammensetzung möglich.

4. Montage

Das Entstaubungselement 852 054 kann werkzeuglos über den Gewindestutzen Rd100x4 an der Filterplatte montiert und demontiert werden.

Für die Montage des Gewindestutzens ist in der Filterplatte eine Bohrung mit Durchmesser 108 mm vorzusehen. Der Gewindestutzen sollte mittels Punktschweißung, gemäß Zeichnung, an der Filterplatte befestigt werden.

MAHLE bietet den Gewindestutzen Rd100x4 in den Ausführungen Stahl verzinkt oder Edelstahl V4A an.

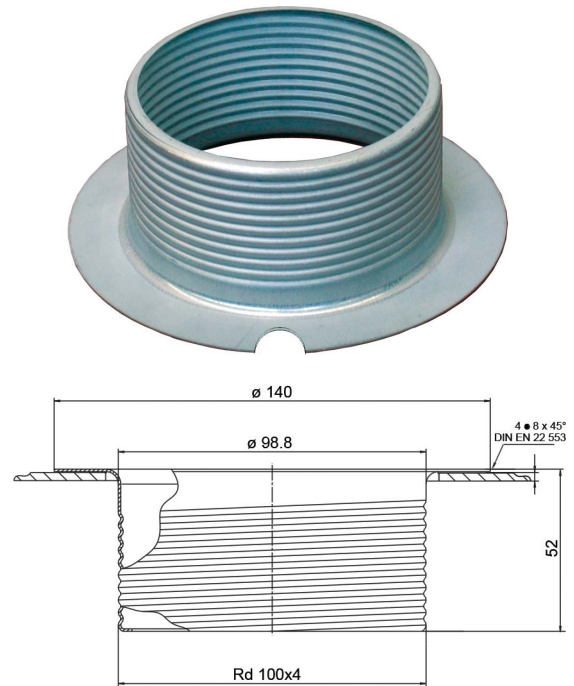

5. Zubehör

Bestellnummer	Bezeichnung
70316990	Gewindestutzen Rd100x4 Stahl vzk
70316991	Gewindestutzen Rd100x4 Edelstahl V4A
70343901	VAE 16 Rohgas ¾
70343906	VAE 16 Rohgas ¾ Edelstahl
76360283	Düse ¾ Alu
79341447	Düse ¾ Edelstahl

6. Abreinigung

Empfohlen wird die Abreinigung des Entstaubungselementes mit der MAHLE Multijetdüse. Die optimierte Düsengeometrie der Multijetdüse ermöglicht ein hervorragendes Abreinigungsergebnis bei deutlich reduziertem Geräuschpegel.

MAHLE bietet die Multijetdüse in den Ausführungen Aluminium oder Edelstahl an. Desweiteren kann die Multijetdüse als MAHLE Abreinigungseinheit VAE, bestehend aus Düse, Haltebügel und Montagekleinteile, bezogen werden. Der Haltebügel gewährleistet einen für die effektive Abreinigung optimalen Abstand zum Filterelement.



7. Auslegung

Für technische Detailinformationen und Rückfragen bzgl einer sicheren Auslegung wenden Sie sich bitte an uns. Ein entsprechender Fragebogen erleichtert die Zusammenstellung aller wichtigen Parameter.

Zu Geräteprogramm, Abreinigungseinheiten und Filterelementen stehen umfangreiche Unterlagen zur Verfügung.

MAHLE Industriefiltration GmbH
Schleifbachweg 45
D-74613 Öhringen
Telefon +49 7941 67-0
Telefax +49 7941 67-23429
industriefiltration@mahle.com
www.mahle-industriefiltration.com
70342663.05/2011